

Technische Daten Behälter

Inhalt	: 350 l
zul. Betriebsdruck	: 16 bar
Prüfdruck	: 22,88 bar
max. Betriebstemp. T _{max}	: 50° C
min. Betriebstemp. T _{min}	: -10° C
Medium	: Luft
Material	
Mantelblech	: P265GH DIN EN 10028-2 AD2000-W1, 3.1 EN 10204
Boden DIN 28011	: P265GH DIN EN 10028-2 AD2000-W1, 3.1 EN 10204
Muffen DIN 2986	: P235TR2 EN 10216-1 AD2000-W4, 3.1 EN 10204
Handloch	: P265GH DIN EN 10028-2 AD2000-W1, 3.1 EN 10204
sonst. Material	: S235JRG2 EN 10025
Verwendete Schweißverfahren:	
Längsnaht (teilautom.)	: beiderseits UP geschweißt
Rundnähte	: UP geschweißt auf Sicke
Anschlüsse	: beiderseits E-Hand geschweißt
Schweißzusatz	
Berechnungsbeiwert	: K _c = 1,0 (teilautom. Schweißen)
Ausführung	: innen roh. außen grundiert/innen und außen feuerverzinkt
Alle unbemaßten Schweißnähte a ≥ 0,7s	
Alle Kehlnähte am Boden und Mantel sind durchgehend zu verschweißen	
Bewertungsgruppe "B" DIN EN 25817	
Herstellung und Prüfung gemäß AD 2000 / 2014/68/EU	

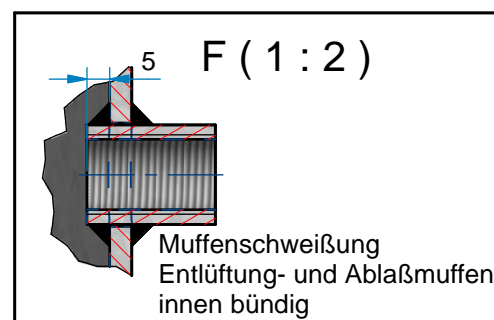

Gesamt Gewicht : ca. 142kg

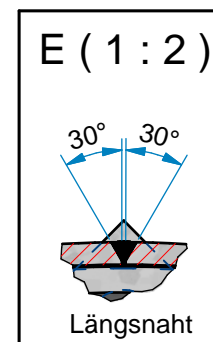
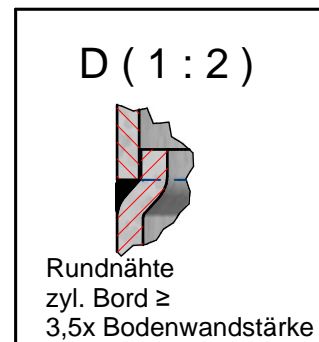
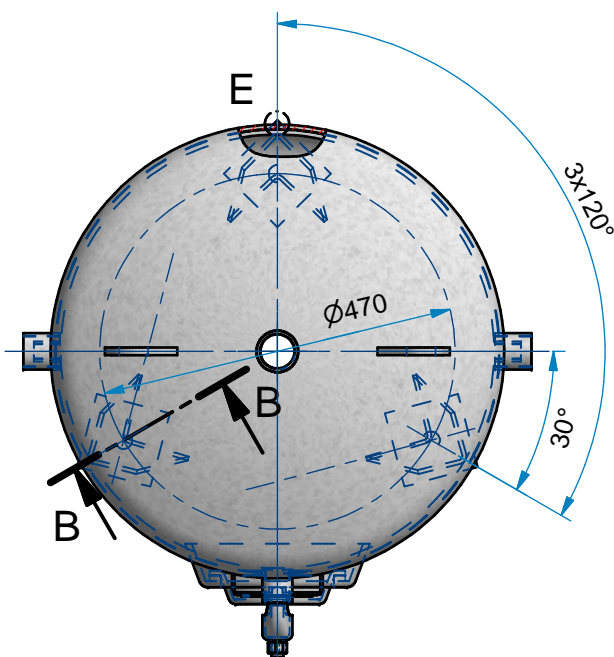

Rev.	Art der Revision	Datum	Name
Vertrieb Industrieller Güter		Auftrags Nr. : Verwendbar für :	
2016 Datum Name		Bezeichnung : Druckluftbehälter stehend 350 l 16 bar	
Maßstab : 1:10 / 1:15		Zeichnungsnummer: VIG 350-16	
Rev. Format Blatt: 1 Von: 1		Artikelnummer:	