

Gesamt Gewicht : ca. 745 kg

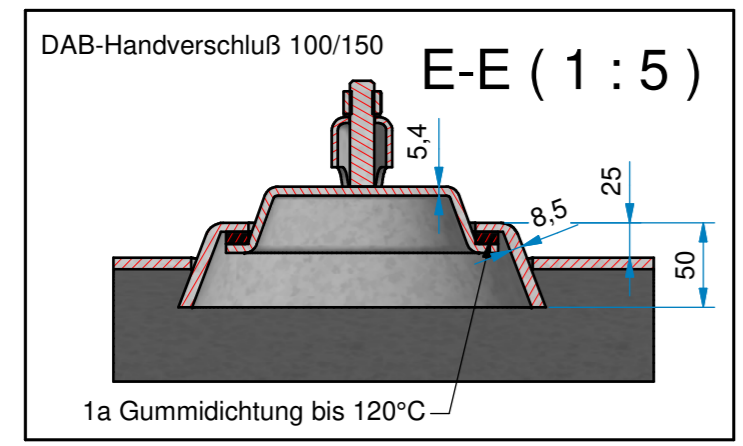
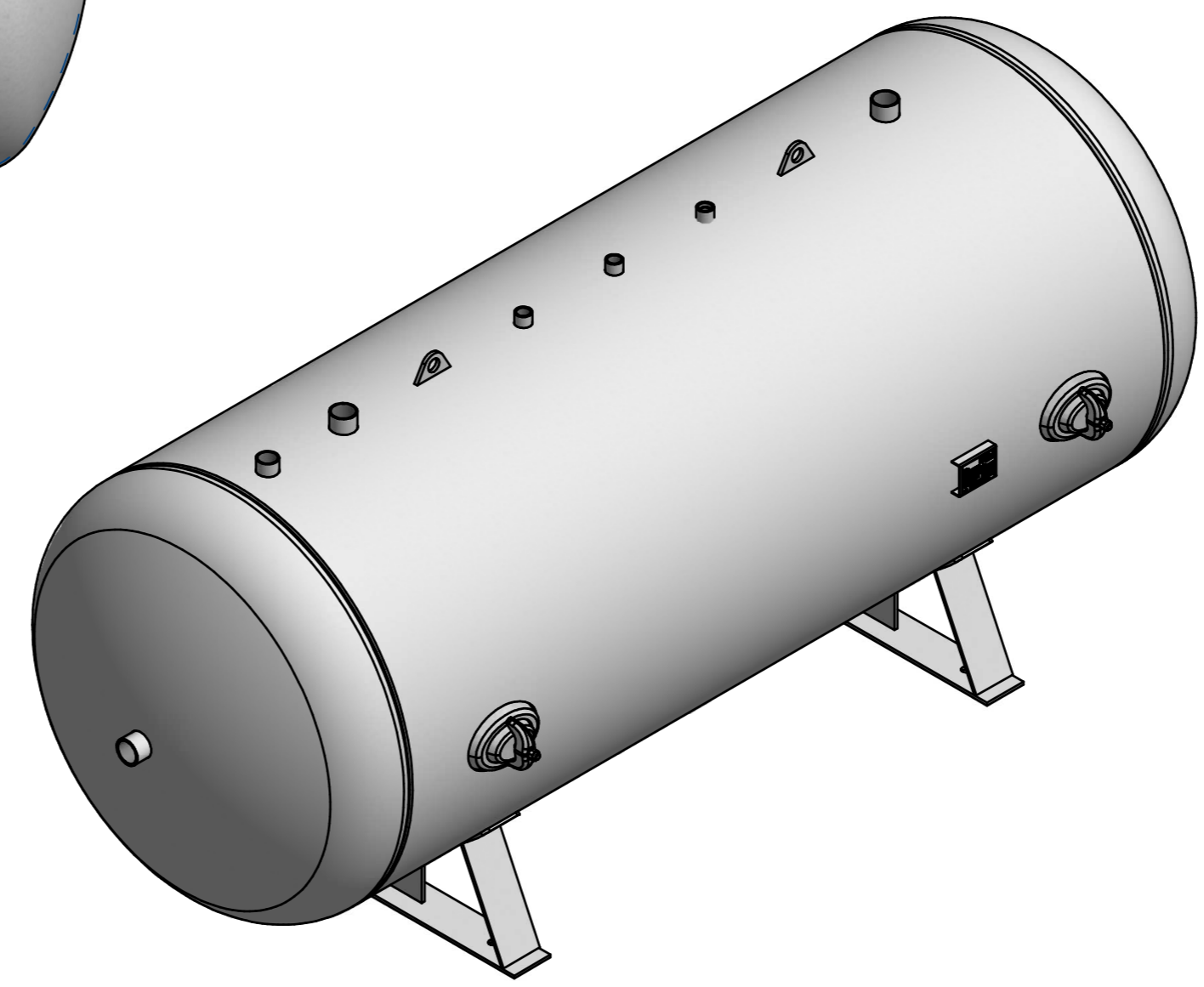
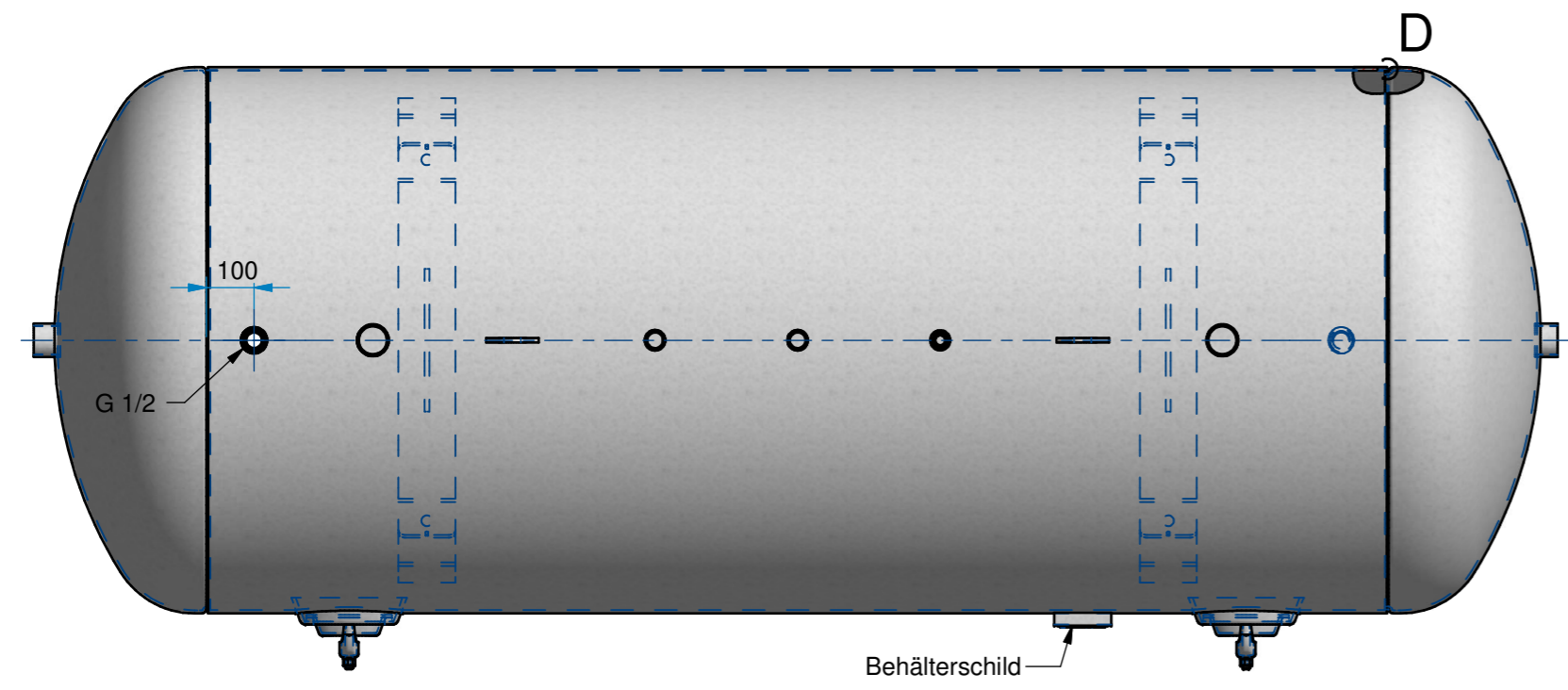
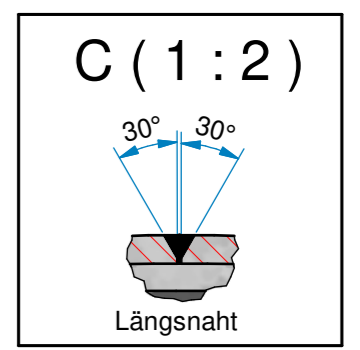
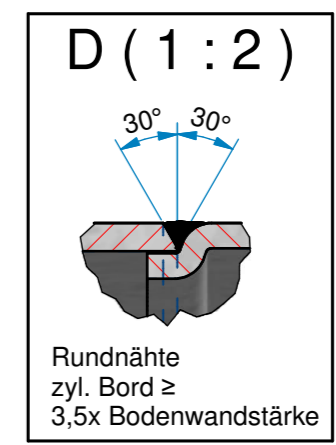
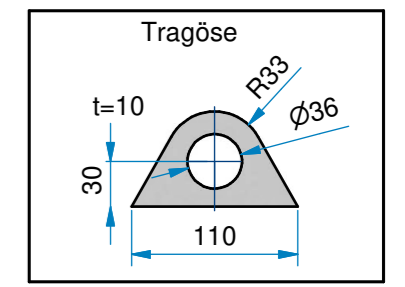
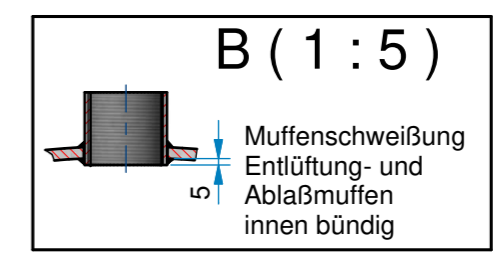
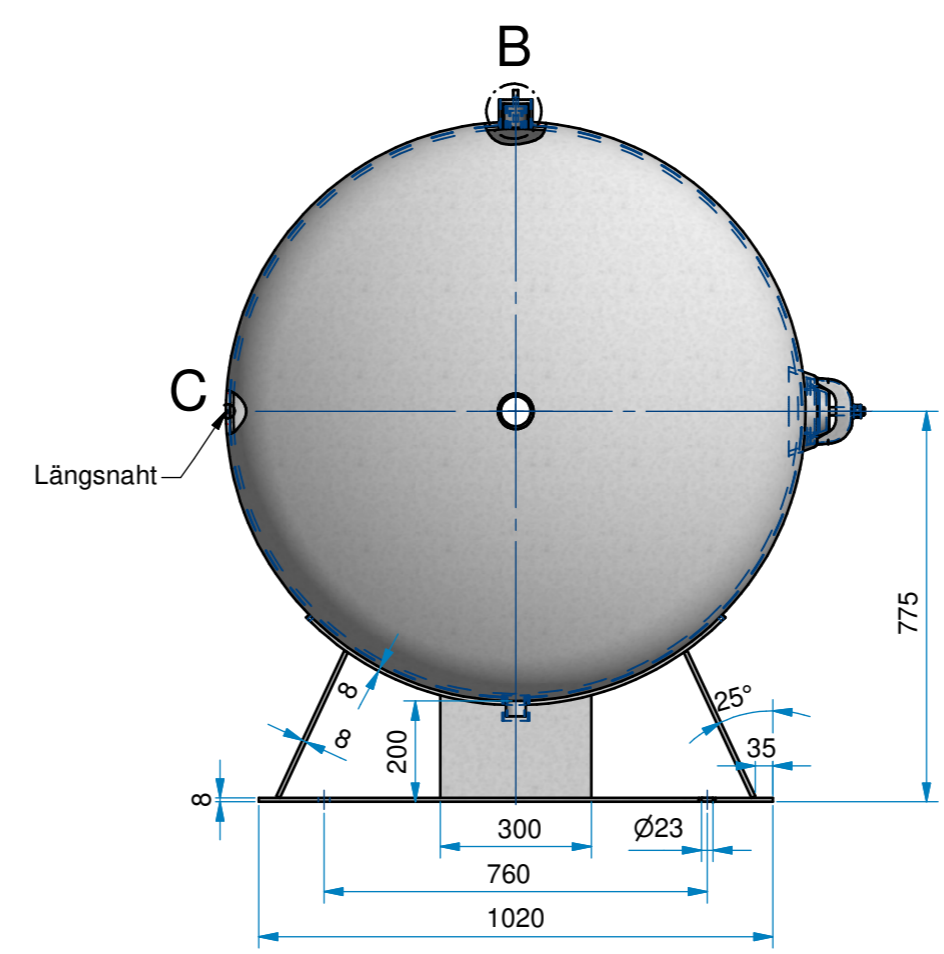
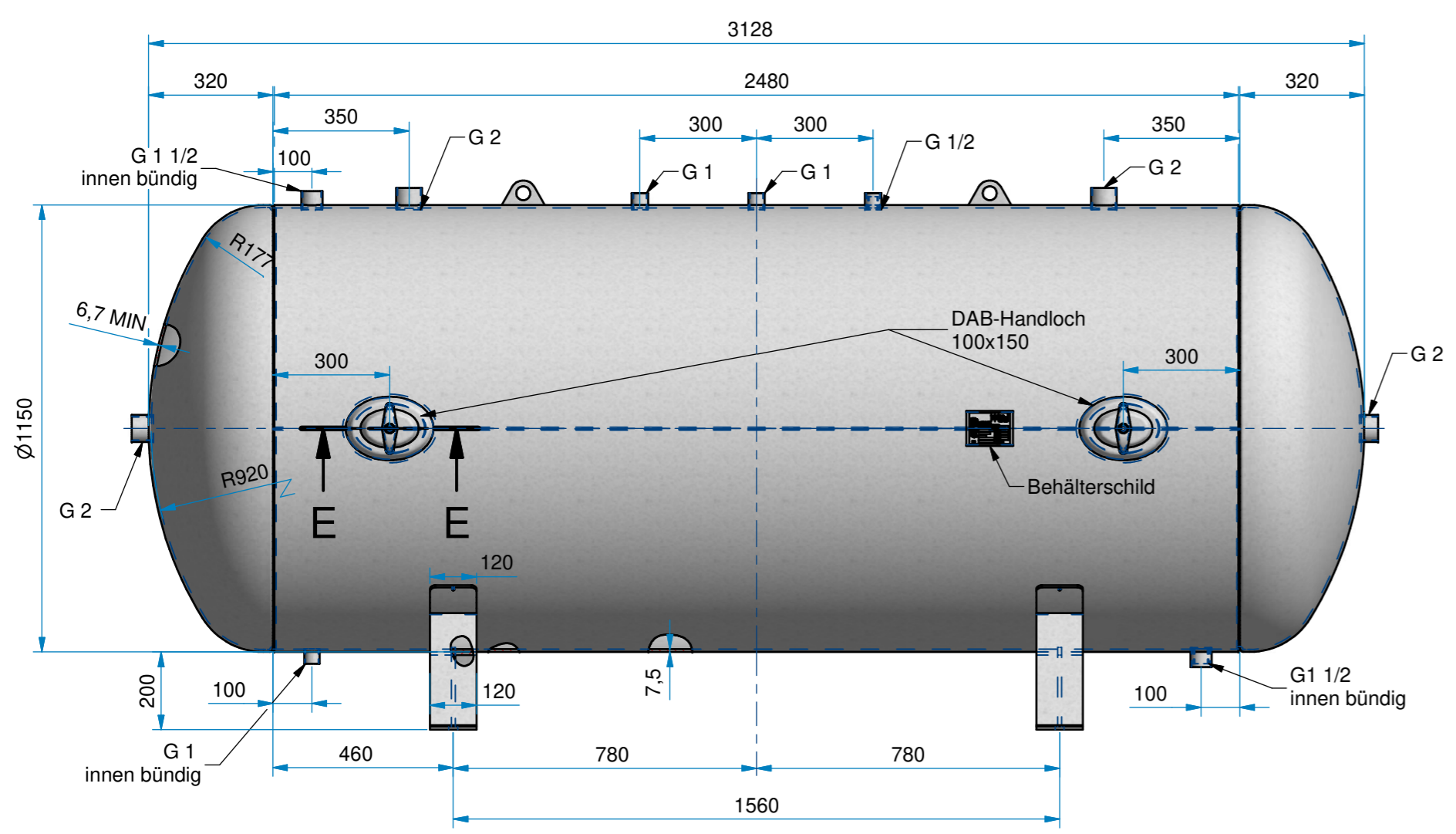

Technische Daten Behälter

| | |
|---|--|
| Inhalt | : 3000 l |
| zul. Betriebsdruck | : 16 bar |
| Prüfdruck | : 22,88 bar |
| max. Betriebstemp. Tmax. | : 50° C |
| min. Betriebstemp. Tmin. | : -10° C |
| Medium | : Luft |
| Material | |
| Mantelblech | : P265GH DIN EN 10028-2 AD2000-W1, 3.1 EN 10204 |
| Boden DIN 28013 | : P265GH DIN EN 10028-2 AD2000-W1, 3.1 EN 10204 |
| Muffen DIN 2986 | : P235TR2 EN 10216-1 AD2000-W4, 3.1 EN 10204 |
| Handloch | : P265GH DIN EN 10028-2 AD2000-W1, 3.1 EN 10204 |
| sonst. Material | : S235JRG2 EN 10025 |
| Verwendete Schweißverfahren: | |
| Längsnaht | : beiderseits UP geschweißt |
| Rundnähte | : UP geschweißt auf Sicke |
| Anschlüsse | : beiderseits E-Hand geschweißt |
| Schweißzusatz | |
| Berechnungsbeiwert | : Kc = 1,0 (teilautom. Schweißen) |
| Ausführung | : innen roh. außen grundiert/innen und außen feuerverzinkt |
| Alle unbemaßten Schweißnähte a ≥ 0,7s | |
| Alle Kehlnähte am Boden und Mantel sind durchgehend zu verschweißen | |
| Bewertungsgruppe "B" DIN EN 25817 | |
| Herstellung und Prüfung gemäß AD 2000 / 2014/68/EU | |

| Rev. | Art der Revision | Datum | Name |
|------|------------------|-------|------|
| | | | |

| | | |
|---|-----------------|---|
| VIG Vertrieb Industrieller Güter | Auftrags Nr. : | VIG Vertrieb industrieller Güter GmbH & Co. KG Johannespfad 44 57223 Kreuztal |
| | Verwenbar für : | |

| | | | |
|---|--------|----------------|--|
| 2019 | Datum | Name | Bezeichnung : |
| Gez. : | 08.01. | Kuth | Druckluftbehälter liegend 3000 l 16 bar |
| Gepr. : | | | |
| Maßstab : | 1:15 | | |
| Zeichnungsnummer: VIG L-3000-16 | | Artikelnummer: | Rev. Format Blatt: 1 A2 Von: 1 |