

Gesamt Gewicht : ca. 227,33 kg

B (1:5)

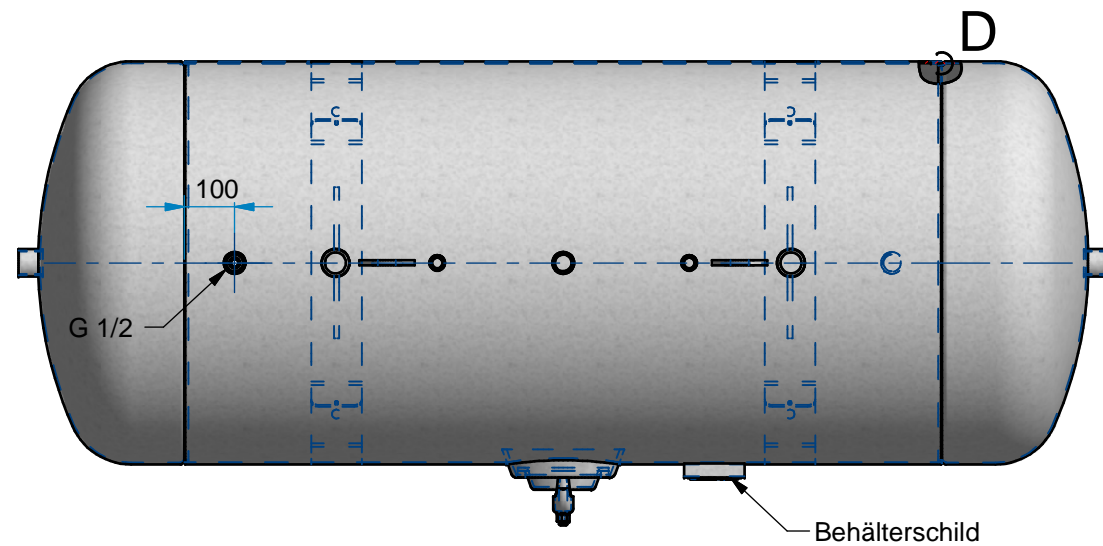
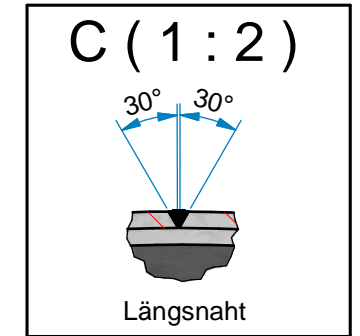
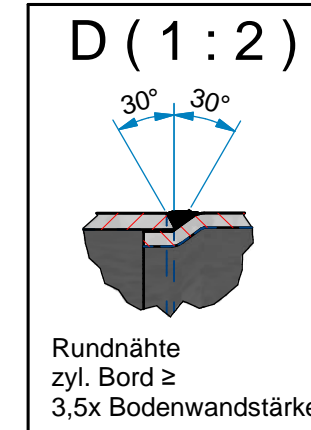
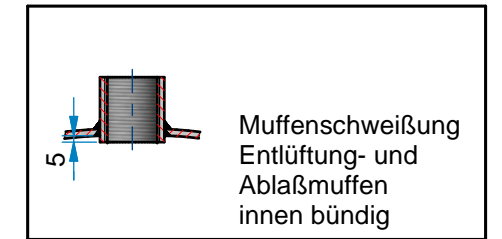

Technische Daten Behälter

Inhalt : 1000 l
 zul. Betriebsdruck : 11 bar
 Prüfdruck : 15,73 bar
 max. Betriebstemp. Tmax.: 50° C
 min. Betriebstemp. Tmin.: -10° C
 Medium : Luft
Material
 Mantelblech : P265GH DIN EN 10028-2 AD2000-W1, 3.1 EN 10204
 Boden DIN 28011 : P265GH DIN EN 10028-2 AD2000-W1, 3.1 EN 10204
 Muffen DIN 2986 : P235TR2 EN 10216-1 AD2000-W4, 3.1 EN 10204
 Handloch : P265GH DIN EN 10028-2 AD2000-W1, 3.1 EN 10204
 sonst. Material : S235JRG2 EN 10025
Verwendete Schweißverfahren:
 Längsnaht (teilautom.) : einseitig MAG mit Badsicherung
 Rundnähte : einlagig MAG auf Sicke
 Anschlüsse : beidseitig MAG
Schweißzusatz
 Berechnungsbeiwert : Kc = 1,0 (teilautom. Schweißen)
 Ausführung : innen roh. außen grundiert/innen und außen feuerverzinkt
 Alle unbemaßten Schweißnähte a ≥ 0,7s
 Alle Kehlnähte am Boden und Mantel sind durchgehend zu verschweißen
 Bewertungsgruppe "B" DIN EN 25817
 Herstellung und Prüfung gemäß AD 2000 / 2014/68/EU

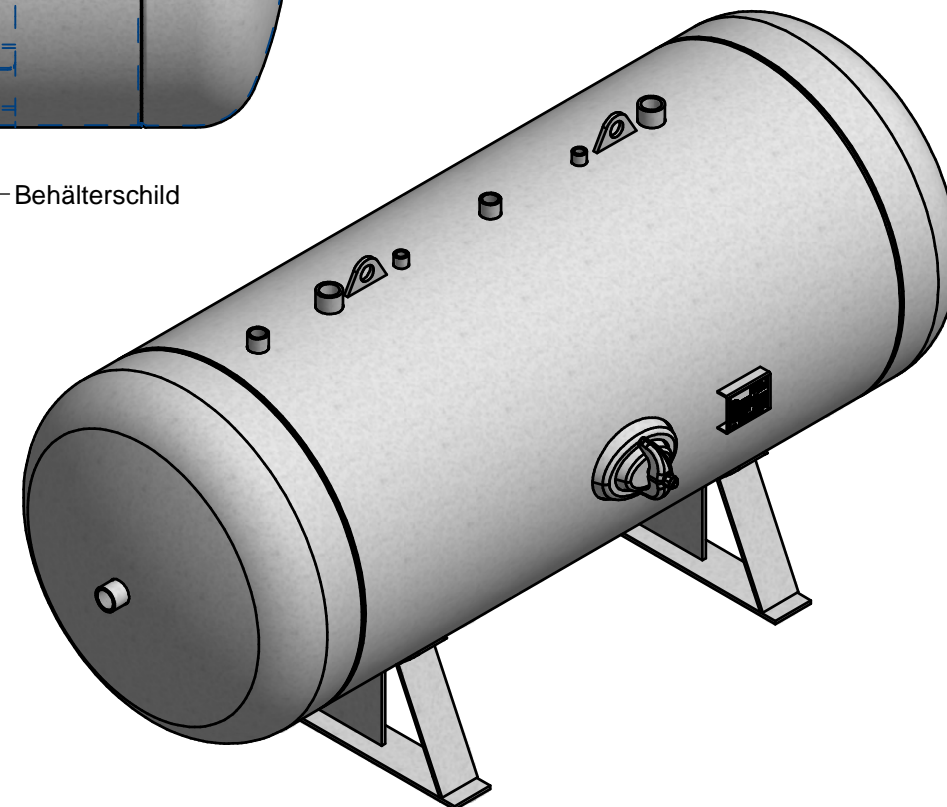
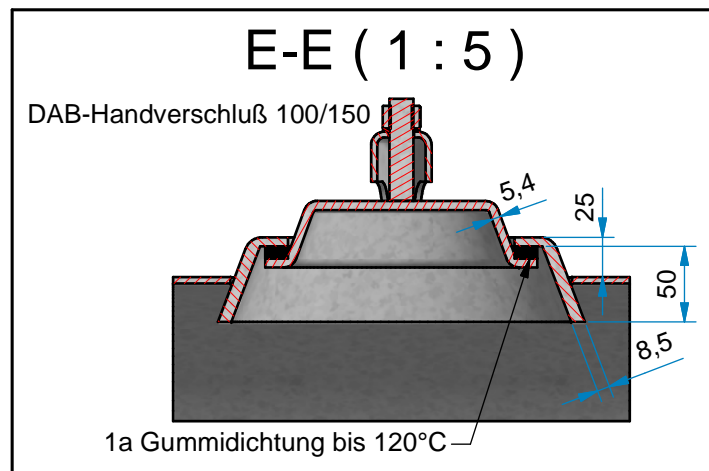

Rev.	Art der Revision	Datum	Name
Vertrieb Industrieller Güter		Auftrags Nr. :	VIG Vertrieb industrieller Güter GmbH & Co. KG Johannespfad 44 57223 Kreuztal
Verwendbar für :		Bezeichnung :	
2017	Datum	Name	Druckluftbehälter liegend 1000 l 11 bar
Gez. :	25.03.	Kuth	
Gepr. :			
Maßstab : 1:15		Rev. Format Blatt: 1	
Zeichnungsnummer: VIG L-1000-11		Artikelnummer: Rev. Format Blatt: 1	
		Von: 1	